

# ECO-CHARGE™ Lampe

www.freeplayenergy.com

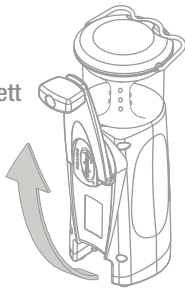

Zum Aufladen  
Kurbel komplett  
ausklappen



Kurbel im oder gegen den  
Uhrzeigersinn so schnell  
drehen, dass die grüne LED  
permanent leuchtet

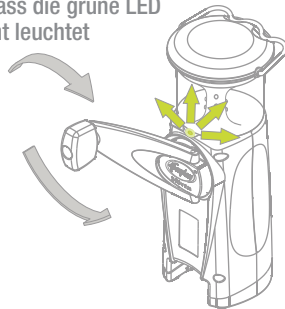

Die Freeplay Indigo+ Eco-Charge LED Lampe vereinigt die unabhängige Freeplay Technologie und ist die zuverlässigste und verlässlichste Dynamo Lampe auf dem Markt.

Mit der Freeplay Indigo+ haben Sie überall und immer Licht.

## DEUTSCH

### Bedienelemente:

- 1: Kurbel
- 2: LED Leuchtsäule
- 3: Transport-/Aufhängehaken
- 4: Linse
- 5: Einzel-LED
- 6: Bedienfeld
  - a: Ein/Aus-Schalter+Dimmer
  - b: Schalter für Einzel-LED
- 7: Anschluss für Solarpanel (nicht enthalten)
- 8: USB Eingang, um die Leuchte zu laden
- 9: USB Ausgang für Handy-Notladung
- 10: USB Kabel mit Klinkenstecker für Handy-Notladung

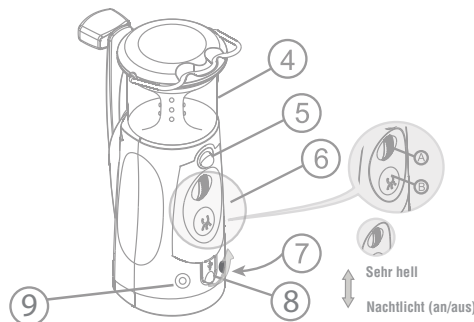
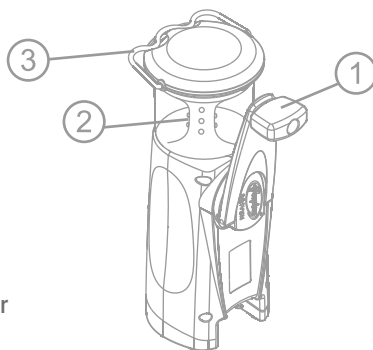

Wir gratulieren Ihnen zum Kauf der Freeplay Eco-Charge Indigo+ Lampe.

Bitte lesen Sie diese Betriebsanleitung sorgfältig vor dem Gebrauch durch und bewahren sie auf.

### MERKMALE

- Micro-USB Ladeingang für interne Ni-MH Batterie
- Freeplay Direktladungsdynamo
- 9 ultrahelle LEDs mit Dimmer
- Einstellbare Helligkeit – von Nachtlicht bis ultrahell
- Integrierte Leseleuchte
- Eingang für Solarpanel
- Buchse für Notladung von Mobiltelefonen
- USB Adapterkabel liegt bei

### VORSICHTSMASSNAHMEN

- Schalten Sie die Lampe nach dem Gebrauch aus, um die Batterie zu schonen. Konstante Entladung einer leeren Batterie verkürzt deren Lebenszeit.
- Das Gehäuse nicht öffnen.
- Bei der Reinigung keine Scheuermittel oder Chemikalien benutzen, sondern ein weiches Tuch und milde Seife

### BETRIEB

#### Laden mit externem Netzteil

Sie können jedes handelsübliche USB-Steckernetzteil verwenden.

Schalten Sie die Lampe aus.

Stecken Sie ein Micro-USB Kabel in die USB-Buchse unter der Abdeckung im mittleren unteren Teil der Lampe.

Nach ungefähr 8 Stunden ist die Lampe voll geladen. Das Ladegerät kann eingesteckt bleiben, um eine Erhaltungsladung zu gewährleisten.

#### Selbstaufladungsbetrieb:

Halten Sie dazu die Lampe fest in der Hand und drehen dabei die ausgeklappte Kurbel in eine beliebige Richtung. 30 Sekunden Kurbeln erzeugt genug Ladung für ca. 1 Stunde Licht in der niedrigsten Dimmstufe. Die Ladung kann durch Kurbeln jederzeit weiter erhöht werden. Die Indigo+ Lampe ist mit einer grünen Ladekontroll-LED überhalb der Kurbel ausgestattet. Wenn sie permanent leuchtet, zeigt dies das Erreichen der korrekten Kurbelgeschwindigkeit an.

Ein noch schnelleres Kurbeln erhöht die Stromstärke und sorgt für eine schnellere Ladung. Das Kurbeln treibt über ein Getriebe den internen Dynamo an und erzeugt so Energie, die in der internen Batterie gespeichert wird.

#### Solarladung:

Stecken Sie ein Freeplay Energy Solarpanel ein (erhältlich online)

#### Notaufladung Mobiltelefon:

Indigo+ hat eine Ausgangsbuchse, die im Notfall zur Ladung von Mobiltelefonen und anderen elektronischen Geräten verwendet werden kann. Die Verbindung wird durch das beiliegende Kabel mit Klinkenstecker und USB Buchse hergestellt.

Die Energie für die Ladung wird nur durch Kurbeln generiert. Wenn das Kabel in die linke untere Buchse gesteckt ist, wird die Energie, die durch das Kurbeln erzeugt wird, direkt in das Mobiltelefon geleitet und nicht in die Lampe. Um einen stabilen Stromausgang zu erreichen, sollte mit einer konstanten Geschwindigkeit gekurbelt werden und die grüne Kontroll-LED leuchten. Wenn die Ladung startet, fühlt man einen Widerstand beim Kurbeln.

Die Helligkeit der LED Säule wird mit dem Drehschalter reguliert und kann von Nachtlicht bis ultrahell eingestellt werden. Dies erlaubt Ihnen, die Helligkeit genau an Ihre Bedürfnisse anzupassen und dadurch Ihre Energieeffizienz zu maximieren. Die Einzel-LED hat eine fixe Helligkeit und kann unabhängig von der LED-Säule mit dem Schalter unterhalb dem Drehregler geschaltet werden. Diese LED kann auch zusammen mit der

### 10. Notladung von Mobiltelefonen

- Die Notladung von Mobiltelefonen ist mit dem beiliegenden Adapterkabel möglich. Damit kann ein Standard-USB-Ladekabel mit der Lampe verbunden werden.



- Die Notladung findet nur statt, wenn die Kurbel mit ca. 120 U/min gedreht wird. Die Ladung von Mobiltelefonen durch den internen Akku der Lampe ohne das ausreichend schnelle Drehen der Kurbel ist nicht möglich.

LED-Leuchtsäule verwendet werden. Der nach unten gerichtete Winkel macht sie zur idealen Lese- oder Arbeitsleuchte oder sie kann auch als handliche Taschenlampe verwendet werden.

### Entsorgung des Akkus:

Ni-MH Batterien sollten immer umweltfreundlich gemäß den gesetzlichen Bestimmungen entsorgt werden.

### SPEZIFIKATIONEN

#### Stromquelle:

Wiederaufladbare Batterie:  
Fest eingebaute 3,6V NiMH Akkupack

#### Lichtquelle:

9 LEDs in der Leuchtsäule  
10mm LED Leselicht

#### Laden mit externem Netzteil

8 Stunden – 100% Ladung

#### Dynamoladung:

Ca. 40 Minuten Kurbeln lädt die Batterie vollständig

#### Leuchtdauer:

##### LED Leuchtsäule

Batterie voll geladen – 50 Stunden (minimale Dimmung)

Batterie voll geladen – 3 Stunden (maximale Dimmung)

60s Kurbeln – 2 Stunden (minimale Dimmung)

60s Kurbeln – 5 Minuten (maximale Dimmung)

##### Einzel-LED

Batterie voll geladen – 25 Minuten

60s Kurbeln – 1 Stunde

Abmessungen: 205 x 75 x 70mm (H x L x B)

Gewicht: 450 Gramm

### FREEPLAY 1-JAHRES GARANTIE

Der Hersteller verpflichtet sich, falls innerhalb von 1 (einem) Jahr nach Kaufdatum nachgewiesen werden kann, daß das Gerät oder Teile aufgrund von fehlerhafter Verarbeitung oder Materialfehlern Mängel aufweist, wir das Gerät entweder reparieren oder kostenlos ersetzen, vorausgesetzt dass:

1. Die Originalrechnung oder Verkaufsquittung (einschliesslich Kaufdatum, Produkttyp, Name des Einzelhändlers) mit dem fehlerhaften Gerät eingereicht wird
2. Das Gerät vollständig auf eigene Kosten an den Hersteller oder Vertreter zurückgesandt wird
3. Das Gerät nicht zum Service eingereicht, repariert auseinandergenommen oder sonstwie unsachgemäß von nicht vom Hersteller dazu ermächtigten Personen behandelt wurde.
4. Sämtliche Servicearbeiten sind vom Hersteller oder seinen Vertretern vorzunehmen.
5. Ein fehlerhaftes Gerät oder seine Teile gehen in das Eigentum des Herstellers über
6. Diese Garantie besteht zusätzlich zu den Ihnen gesetzlich zustehenden Rechten. Die Garantie schliesst Entschädigungen aus, die durch Missbrauch oder Nachlässigkeit entstanden sind.

Um mehr über Freeplay-Produkte zu erfahren, besuchen Sie uns unter:

www.freeplayenergy.com

Bitte berücksichtigen Sie die Umgebung,  
bevor Sie dieses Handbuch drucken.